

1 Systembeschreibung – Dokumentation, Teil 1

1.1 Maschine

Bezeichnung	GM4219_01-02
Typ	Bearbeitungszentrum
Hersteller	Fa. Grob
Antriebshersteller	Rexroth
Endkunde	GM Europe - Aspern
Elektronische Achsen	16
Andere Achsen	A-Achsen sind Master-Slave (A" = Slave); Y-Achsen sind Gantry
Spindeln	2

1.1.1 Maschinen-Übersicht

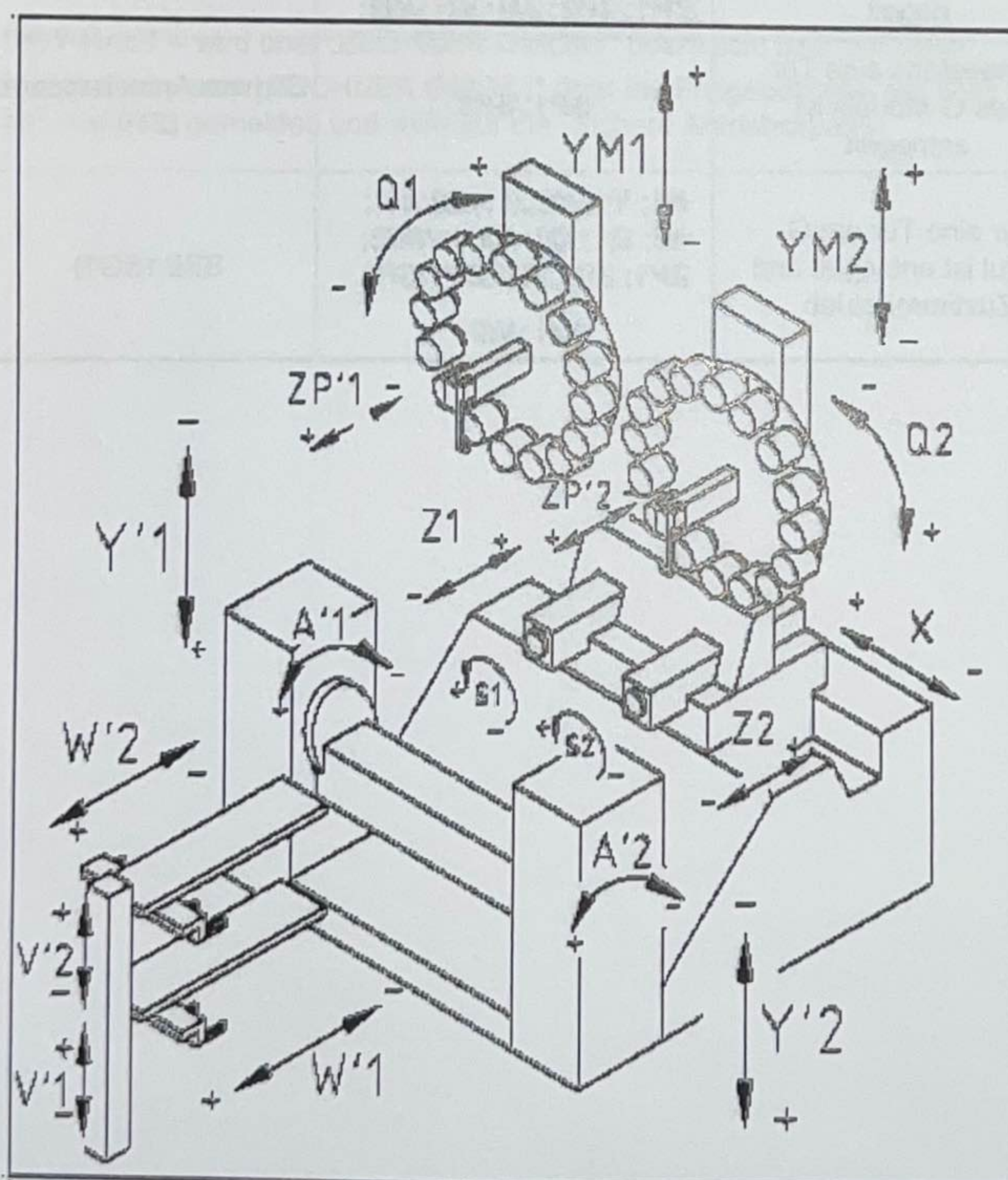

Bemerkungen:

A1' und A2' Master-Slave-Achsen; Y1' und Y2' Gantry – Achsen;